



Teile und Zubehör - Einbauanleitung

Zusatzblatt „AHK mit starrem Kugelkopf BMW 3er touring (E 46/3)“ zur BMW Teile und Zubehör - Einbauanleitung „Nachrüstset Anhängerkupplung (Kugelkopf abnehmbar) für BMW 3er Reihe (E 46/2/3/4), Best.-Nr. 01 29 9 410 801

Nur Fahrzeuge E 46/3

Beim Verbau der AHK mit starrem Kugelkopf wie in der EBA mit abnehmbarem Kugelkopf (Best.-Nr. 01 29 9 410 801) beschrieben vorgehen. Die Bilder und Beschreibungen F 46 0168 2W bis F 46 0176 2W entfallen.

Den Ausschnitt in der Stoßfängerverkleidung (1) mittels der im Anhang beigefügten Schablone (2) wie folgt anbringen (Bild F 46 0523 EVA): Schablone (2) ausschneiden.

Schablone (2) zentriert über die Stoßfängerbreite an der unteren Stoßfängerbegrenzung (3) anlegen und anzubringenden Ausschnitt übertragen.

Ausschnitt anbringen und entgraten.

Der Verbau der Anhängerkupplung mit starrem Kugelkopf erfolgt, wie im Bild F 46 71 019 der EBA mit abnehmbarem Kugelkopf beschrieben.

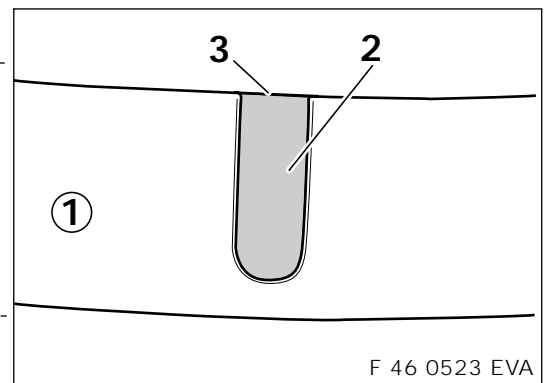

Nur Fahrzeuge E 46/3 mit Heckschürze aus dem Aerodynamik-Paket

Zusätzlich zur Verkleidung (1) des Serienstoßfängers muß bei diesen Fahrzeugen auch die Heckschürze (4) aus dem Aerodynamik-Paket beschnitten werden. Diesen Ausschnitt wie folgt mit der zweiten Schablone (5) anbringen (im Bild F 46 0524 EVA Ausschnitt bereits angebracht):

Schablone (5) ausschneiden.

Schablone (5) zentriert über die Heckschürzenbreite an der unteren Heckschürzenbegrenzung (6) anlegen und anzubringenden Ausschnitt übertragen.

Ausschnitt anbringen und entgraten.

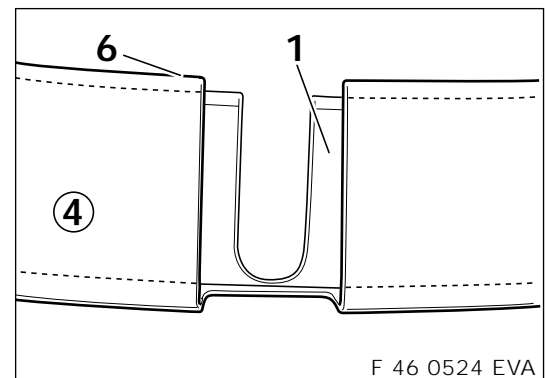



BMW Parts and Accessories Installation Instructions

Supplementary sheet "AHK (Towing Hitch) with rigid ball hitch,
BMW 3 Series touring (E 46/3)"
with reference to BMW Parts and Accessories – Installation
Instructions Retrofit kit, Towing Hitch (removable ball hitch)
for BMW 3 Series (E 46/2/3/4), Order no. 01 29 9 410 801

Only vehicles E 46/3

When fitting the AHK with rigid ball hitch, proceed as described in the Installation Instructions for the removable ball hitch (Order no. 01 29 9 410 801). The illustrations and descriptions F 46 0168 2W to F 46 0176 2W do not apply.

Make the aperture in the bumper trim panel (1) as follows using the template (2) supplied in the appendix (illustration F 46 0523 EVA):
Cut out template (2).

Place template (2) centralised over the bumper width at the lower limit (3) of the bumper and transfer the aperture to be made.

Make aperture and deburr edges.

Fitting of the towing hitch with rigid ball hitch is carried out as described under illustration F 46 71 019 in the Installation Instructions for removable ball hitch.

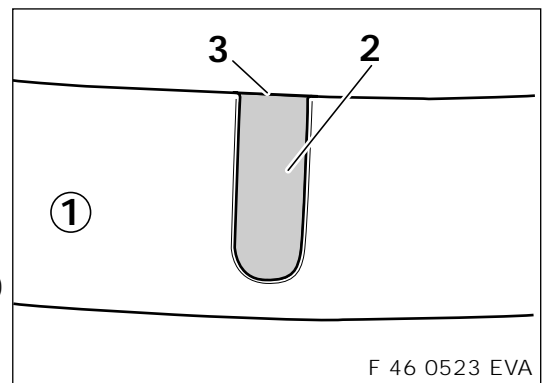

Only vehicles E 46/3 with rear apron which is part of the aerodynamics package

In addition to the trim panel (1) of the serial production bumper, in these vehicles the rear apron (4) from the aerodynamics package must be cut as well. Make this aperture as follows with the second template (5), (in the illustration F 46 0524 EVA the aperture has already been made):
Cut out template (5).

Place template (5) centralised over the rear apron width at the lower limit (6) of the bumper and transfer the aperture to be made.

Make aperture and deburr edges.

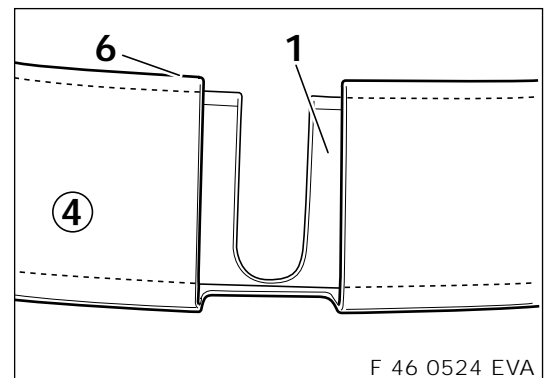



Instructions de montage des pièces et accessoires

Feuillet complémentaire "Attelage de remorque à rotule fixe pour BMW Série 3 touring (E 46/3)" aux instructions de montage des pièces et accessoires BMW Attelage de remorque (à rotule amovible) de deuxième monte pour BMW Série 3 (E 46/2/3/4), n° de commande 01 29 9 410 801

Uniquement sur les modèles E 46/3

Pour le montage de l'attelage de remorque à rotule fixe, procéder comme il est indiqué dans les instructions de montage concernant la rotule amovible (n° de commande 01 29 9 410 801). Les schémas et les descriptions F 46 0168 2W à F 46 0176 2W sont supprimés.

Réaliser la découpe dans l'habillage du bouclier (1) en utilisant le gabarit (2) fourni en annexe comme suit (schéma F 46 0523 EVA) :

- découper le gabarit (2)
- poser le gabarit (2) centré sur la largeur du bouclier à la limite inférieure du bouclier (3) et reporter la découpe à effectuer
- réaliser la découpe et ébarber.

Le montage de l'attelage de remorque à rotule fixe s'effectue comme indiqué sur le schéma F 46 71 019 des instructions de montage concernant la rotule amovible.

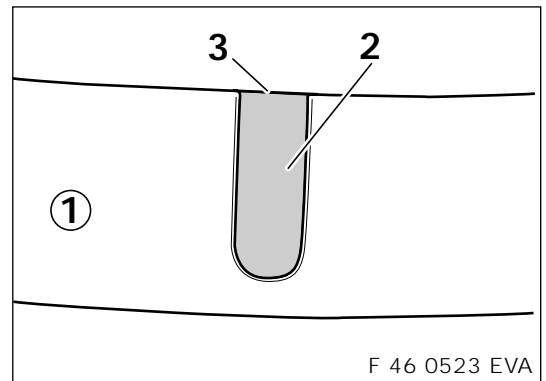

Uniquement sur les modèles E 46/3 avec jupe arrière du kit aérodynamique

Sur ces voitures, en plus de l'habillage (1) du bouclier de série, il faut découper la jupe arrière (4) du kit aérodynamique. Réaliser cette découpe en utilisant le second gabarit (5) (découpe déjà réalisée sur le schéma F 46 0524 EVA) comme suit :

- découper le gabarit (5)
- poser le gabarit (5) centré sur la largeur de la jupe arrière à la limite inférieure de la jupe arrière (6) et reporter la découpe à effectuer
- réaliser la découpe et ébarber.

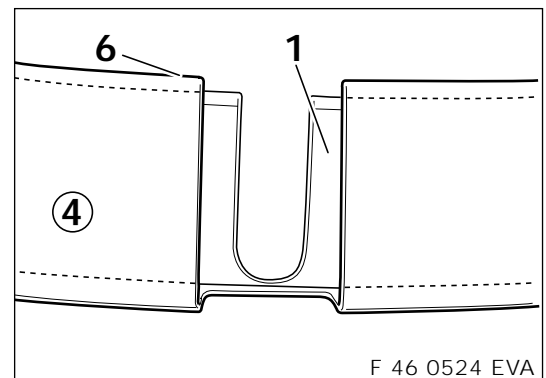



Onderdelen en accessoires

Montagehandleiding

Aanvullend blad "Trekhaak met vaste kogelkop BMW 3-serie touring (E 46/3)" bij BMW Onderdelen en accessoires - Montagehandleiding Naderhand in te bouwen set trekhaak (kogelkop afneembaar) voor BMW 3-serie (E 46/2/3/4), best.-nr. 01 29 9 410 801

Alleen auto's E 46/3

Bij het monteren van de trekhaak met vaste kogelkop moet zo te werk worden gegaan als in de montagehandleiding voor de afneembare kogelkop (best.-nr. 01 29 9 410 801) wordt beschreven. De afbeeldingen en beschrijvingen F 46 0168 2W tot F 46 0176 2W vallen weg.

De uitsparing in de bumperafdekking (1) met behulp van de in de annex bijgesloten mal (2) als volgt aanbrengen (afbeelding F 46 0523 EVA): Mal (2) uitsnijden.

Mal (2) gecentreerd over de breedte van de bumper tegen de onderste afgrenzing van de bumper (3) aan leggen en de aan te brengen uitsparing overbrengen.

Uitsparing aanbrengen en ontbramen.

De montage van de trekhaak met vaste kogelkop vindt plaats zoals in de afbeelding F 46 71 019 van de montagehandleiding voor de afneembare kogelkop wordt beschreven.

Alleen auto's E 46/3 met achterskirt uit het aërodynamica-pakket

Behalve de afdekking (1) van de standaard bumper moet bij deze auto's ook de achterskirt (4) uit het aërodynamica-pakket worden uitgesneden. Deze uitsparing als volgt met de tweede mal (5) aanbrengen (in afbeelding F 46 0524 EVA is de uitsparing reeds aangebracht): Mal (5) uitsnijden.

Mal (5) gecentreerd over de breedte van de achterskirt tegen de onderste afgrenzing van de achterskirt (6) aan leggen en de aan te brengen uitsparing overbrengen.

Uitsparing aanbrengen en ontbramen.

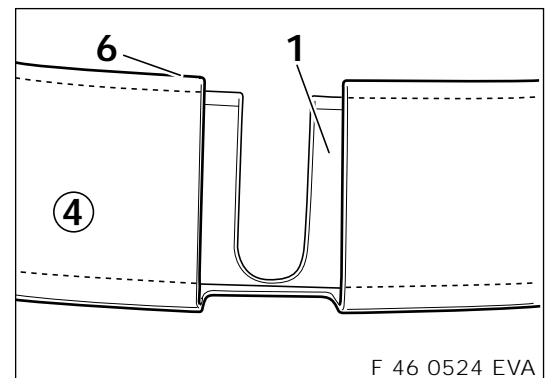
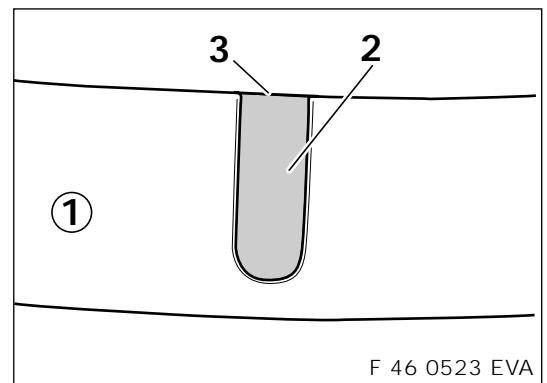



Delar och tillbehör – Monteringsanvisning

**Tilläggsblad "Dragkrok med fast kulhuvud BMW 3-serie touring (E 46/3)"
till BMW Delar och tillbehör – Monteringsanvisning
Eftermonteringsatts dragkrok (avtagbart kulhuvud) för BMW 3-serien
(E 46/2/3/4), best.nr. 01 29 9 410 801**

Endast bilar E 46/3

Vid montering av dragkrok med fast kulhuvud gör enligt beskrivning i EBA med avtagbart kulhuvud (best.nr. 01 29 9 410 801). Bilderna och beskrivningarna F 46 0168 2W till F 46 0176 2W utgår.

Anbringa utsnittet i stötfångarens beklädnad (1) med hjälp av schablonen (2) som bifogas i bilagan på följande sätt (bild F 46 0523 EVA): skär ut schablonen (2).

Anbringa schablonen (2) centrerat över stötfångarens bredd vid den undre stötfångarbegränsningen (3) och för över det utsnitt som ska göras.

Gör utsnittet och grada av.

Monteringen av dragkroken med fast kulhuvud görs därefter som på bild F 46 71 019 i EBA med avtagbart kulhuvud.

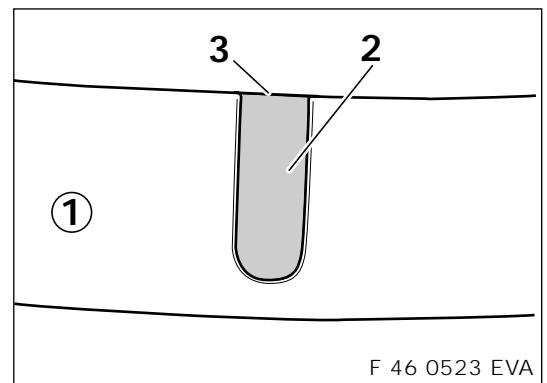

Endast bilar E 46/3 med nedre bakspoiler från aerodynamikpaketet

Utom seriestötfångarens beklädnad (1) måste vid dessa bilar även den nedre bakspoilern (4) från aerodynamikpaketet skäras ur.

Anbringa detta utsnitt på följande sätt med den andra schablonen (5) (redan gjort på bild F 46 0524 EVA):

Skär ut schablonen (5).

Lägg an schablonen (5) centrerat över nedre bakspoilerens bredd vid den nedre bakspoilerens undre avgränsning (6) och för över det utsnitt som ska göras.

Gör utsnittet och grada av.

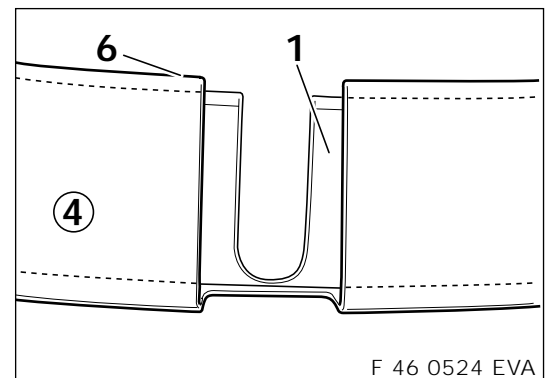



Ricambi e accessori

Istruzioni di montaggio

**Supplemento "Gancio di traino con testa sferica fissa
BMW Serie 3 touring (E 46/3)" a BMW Ricambi e accessori - Istruzioni
di montaggio Kit per il postmontaggio del gancio di traino
(testa sferica smontabile) per BMW Serie 3 (E 46/2/3/4),
Nr. d'ord. 01 29 9 410 801**

Solo vetture E 46/3

Per il montaggio del gancio di traino con testa sferica fissa procedere come descritto nelle istruzioni di montaggio con testa sferica smontabile (Nr. d'ord. 01 29 9 410 801). Le figure e le descrizioni da F 46 0168 2W a F 46 0176 2W si tralasciano.

Ricavare l'apertura nel rivestimento del paraurti (1) usando la maschera (2) acclusa in appendice nel seguente modo (figura F 46 0523 EVA): ritagliare la maschera (2).

Accostare la maschera (2), centrata rispetto alla larghezza del paraurti, al bordo inferiore del paraurti (3) e riportare l'apertura da ricavare. Ricavare l'apertura e sbavare.

Il montaggio del gancio di traino con testa sferica fissa si esegue come descritto nella figura F 46 71 019 delle istruzioni di montaggio con testa sferica smontabile.

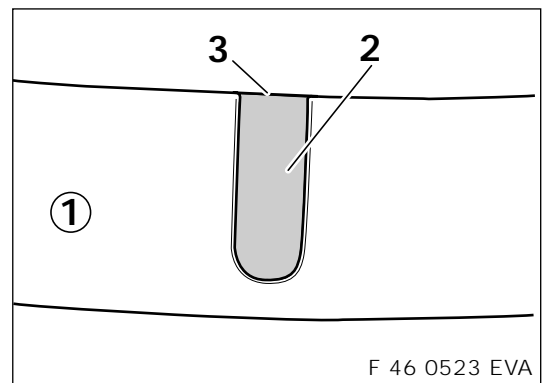

Solo vetture E 46/3 con fascione posteriore inferiore del kit aerodinamico

Oltre al rivestimento (1) del paraurti di serie in queste vetture occorre ritagliare anche il fascione posteriore inferiore (4) del kit aerodinamico. Questa apertura si ricava usando la seconda maschera (5) (nella figura F 46 0524 EVA l'apertura è già ricavata) nel seguente modo: ritagliare la maschera (5).

Accostare la maschera (5), centrata rispetto alla larghezza del fascione posteriore inferiore, al bordo inferiore del fascione posteriore inferiore (6) riportare l'apertura da ricavare. Ricavare l'apertura e sbavare.

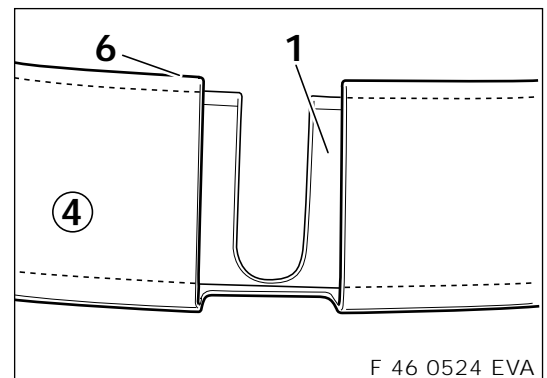



Piezas y accesorios BMW

Instrucciones de montaje

Hoja suplementaria "Enganche para remolque con cabezal de bola rígido para BMW Serie 3 touring (E 46/3)" de las instrucciones de montaje del Juego de reequipamiento de enganche para remolque (cabezal de bola extraíble) para BMW Serie 3 (E 46/2/3/4), nº de pieza 01 29 9 410 801

Sólo vehículos E 46/3

En el montaje del enganche para remolque con cabezal de bola rígido proceder como se describe en las instrucciones de montaje del cabezal de bola extraíble (nº de pieza 01 29 9 410 801). Se omitirán las ilustraciones y descripciones F 46 0168 2W hasta F 46 0176 2W.

Realizar el recorte en el carenado del parachoques (1) mediante la plantilla (2) adjunta en el anexo como sigue (ilustración F 46 0523 EVA): Recortar la plantilla (2).

Colocar la plantilla (2) centrada sobre el ancho del parachoques en el borde inferior del parachoques (3) y marcar el recorte a realizar. Realizar el recorte y desbarbarlo.

El montaje del enganche para remolque con cabezal de bola rígido se realiza como se describe en la ilustración F 46 71 019 de las instrucciones de montaje del cabezal de bola extraíble.

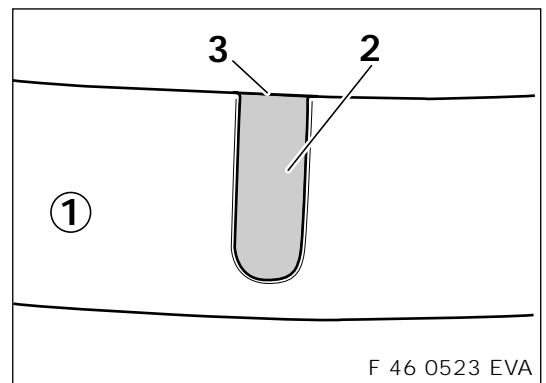

Sólo vehículos E46/3 con faldón posterior del paquete aerodinámico

Además del carenado (1) del parachoques de serie, en estos vehículos se debe recortar también el faldón posterior (4) del paquete aerodinámico. Realizar este recorte con la segunda plantilla (5) como sigue (en la ilustración F 46 0254 EVA, el recorte ya está realizado): Recortar la plantilla (5).

Colocar la plantilla (5) centrada sobre el ancho del faldón posterior en el borde inferior del faldón posterior (6) y marcar el recorte a realizar. Realizar el recorte y desbarbarlo.

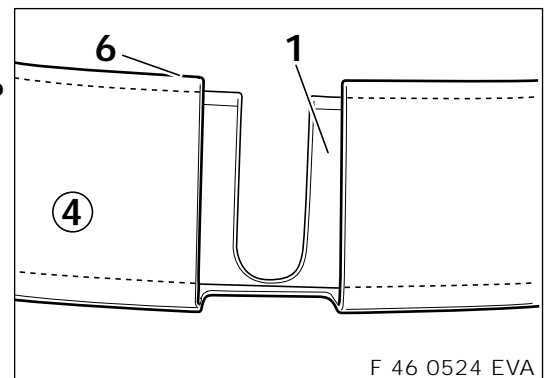



Peças e Acessórios BMW

Instruções de Montagem

Adicional às instruções de montagem "Dispositivo de engate do reboque (com cabeça esférica desmontável) para os modelos BMW da Série 3 (E 46/2/3/4)" com a referência 01 29 9 410 801, relativo à montagem do Dispositivo de engate do reboque com cabeça esférica rígida nos modelos BMW da Série 3, touring (E 46/3)

Só no caso dos modelos E 46/3

Ao proceder à montagem do dispositivo de engate do reboque com cabeça esférica rígida deverá seguir as instruções de montagem indicadas para o dispositivo de engate do reboque com cabeça esférica desmontável (referência 01 29 9 410 801). Neste caso, porém, tanto as figuras F 46 0168 2W a F 46 0176 2W das referidas instruções de montagem como os respectivos textos explicativos deixam de ser aplicáveis.

Servindo-se do molde (2), fornecido em anexo, faça o recorte a meio do revestimento do pára-choques (1), procedendo da seguinte forma (figura F 46 0523 EVA):

Recorte o molde (2).

Tendo o cuidado de o centrar correctamente, coloque o molde (2) sobre o revestimento do pára-choques, a toda a sua largura, tendo o cuidado de alinhar a margem inferior do molde à margem inferior do pára-choques (3); isto feito, transponha para o revestimento o recorte a ser feito.

Faça o recorte e rebarbe-o.

Continue então a montar o dispositivo de engate do reboque com cabeça esférica rígida da forma indicada nas instruções de montagem acima referidas, seguindo as indicações apresentadas nas figuras F 46 71 019 e seguintes.

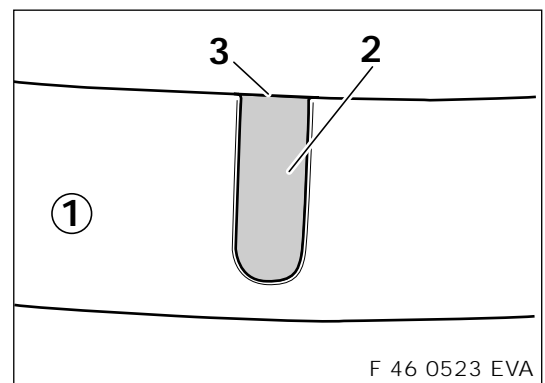

Só no caso dos veículos do modelo E 46/3 equipados com o avental traseiro fornecido no conjunto aerodinâmico

A par do revestimento (1) do pára-choques de série, nestes veículos será igualmente necessário recortar o avental traseiro (4) do conjunto aerodinâmico. Para fazer este recorte, deverá utilizar o segundo modelo (5), fornecido juntamente, e proceder da seguinte forma (a figura F 46 0524 EVA mostra o referido recorte já feito):

Recorte o modelo (5).

Centre o modelo (5) no avental traseiro, em toda a sua largura, alinhando a margem inferior do modelo pela margem inferior do avental traseiro (6); isto feito, transponha para o avental o recorte a ser feito.

Faça o recorte e rebarbe-o.

